

粒断機
GRAN CUTTER

SPCⅢ SERIES

MODEL **SPCⅢ-C750 / SPCⅢ-C750S**

SPCⅢ-C750S

カートリッジタイプ
Cartridge Type

シリーズ名 モーター (ワット数)
Series Name Motor (wattage)

無: 硬質材専用 None: Hard Type
S: ソフト材専用 S: Soft Type

-  処理能力 CAPACITY
150~200g / min
-  切断可能スプル径 SPRUE DIAMETER
φ8mm以下 (LESS THAN φ 8mm)
-  カートリッジ交換対応
CARTRIDGE
-  省エネ (インバータ搭載)
ECO (INVERTER)



SPCⅢ-C750

SPCⅢ-C750S

※サンプルカットいたします。

※ The sample cut service is available for your sprues and runners.

特長 Features

- 粉の発生が非常に少ない
一度切断した箇所を再度刃が通過しませんので、粉や静電気、熱の発生を極力抑える事ができます。
- ミスカットが驚くほど少ない
カットした時点で所定の大きさ(バージン材に、より近く粒断される)にカットされる機構ですので、ほとんどミスカットが発生しません。(スクリーンなし)
- 運転音が静か
必要最低限の切断しかしませんので、運転音が非常に静かです。
- らくらく掃除機構
静電気の発生を押さえた機構ですので微粒子があらゆる所に付着しないうえ、しかも、大きな扉が下側に開く親切設計ですので、掃除の時間も非常に短縮出来ます。(5~7分位)
- ソフト材もOK
ソフト材専用機(Sシリーズ)なら、今まで無理だったソフト材も粒断できます。
- ホッパー間口/本体間口
ホッパー間口と本体間口を従来機の正方形から長方形へ変更し、射出成形機のワイドプラテン化に伴う長スプルに対応します。
- 安全設計
扉が確実に閉まっていてホッパーが取り付けられた状態で起動するようにしました。
- タンク
吸引タンク(6リットル)を標準仕様とし、引き出し方向は前後どちらにも対応。工場環境に配慮した構造に改良しました。
- Very little dust
Since the cut sprues and runners do not pass through the blades again, they can be cut with a single swing, which minimizes dust, static electricity, and heat generation.
- Very few miscuts
Gran-Cutter has the mechanism to cut the sprues and the runners into the certain size (as small as the virgin pellets) and is free from mis-cut (without screen mesh).
- Quiet operation
Gran-Cutter does not make unnecessary movements, the operation is very quite.
- Easy cleaning
The granules do not stick to the inner wall of the machine, because static electricity is kept to a minimum. The doors can open wide downward for easy access to the inside and shorter cleaning time (5 to 7 minutes).
- Soft materials ready too.
The soft type Gran-Cutter SPC-S can now cut the soft type materials, which used to be impossible to cut before.
- Hopper Opening / Main Body Opening
The frontage of Hopper Opening and Main Body Opening changed to a rectangle from previous square type. It adapts to long sprue for the use of wide platens of injection molding machines.
- Safety design
Gran cutter works only when door is firmly closed and the hopper is installed.
- Bin
6 liter suction bin is equipped as standard. Pull-out direction can be either forward or backward. We have improved the structure to be environmentally friendly at plants.

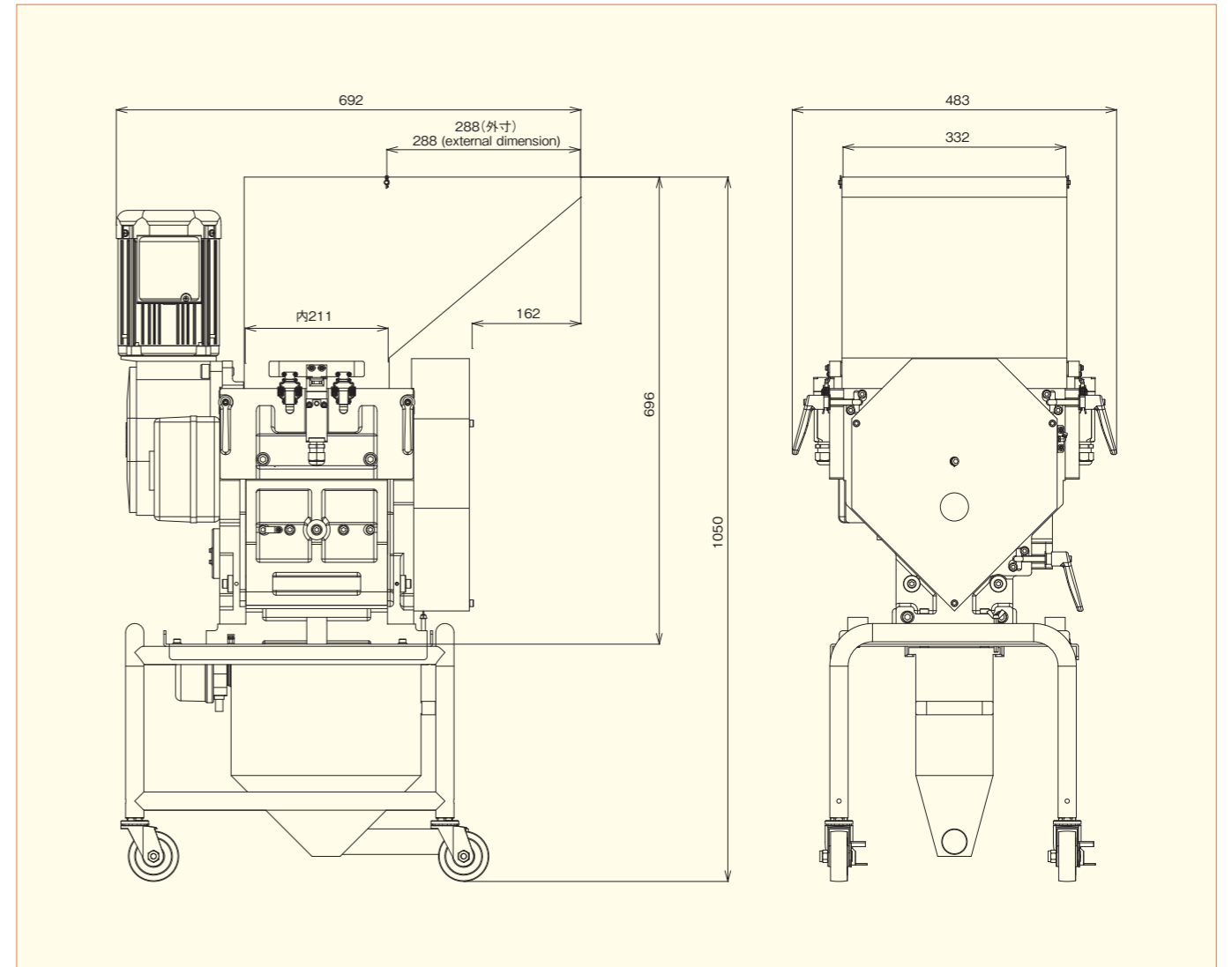

MODEL	SPCⅢ-C750	SPCⅢ-C750S
使用場所 Place of Operation	屋内 Indoor	
周囲温度 Ambient Temperature (°C)	-10~+40	
周囲湿度 Ambient Humidity (%)	~85	
入力電源 Power Input (V)	三相 AC200 (50Hz/60Hz) 3-phase AC200 (50Hz/60Hz)	
電源設備容量 Power Equipment Capacity (VA)	750	
最大所要電流 Maximum Required Current (A)	3.75	
モーター Motor	ギヤードモーター 0.75kW-接地 4P Geared motor 0.75kW-4P, grounded	
回転刃 Rotary Cutter	φ 176mm 4枚 ・37.5rpm/50Hz ・45rpm/60Hz 176mm diam, 4pcs ・37.5rpm/50Hz ・45rpm/60Hz	
プレス移動刃 Press Moving Cutter	2.8mm × 4.5mm 35枚 ・150回/min (50Hz) ・180回/min (60Hz) 2.8mm × 4.5mm 35pcs ・150cycles/min (50Hz) ・180cycles/min (60Hz)	2.8mm × 4.5mm 35枚 ・112.5回/min (50Hz) ・135回/min (60Hz) 2.8mm × 4.5mm 35pcs ・112.5cycles/min (50Hz) ・135cycles/min (60Hz)
本体間口 Main Body Opening (mm)	211 × 330	
ホッパー間口(内寸) Hopper Opening (internal dimension) (mm)	285 × 332	
材料タンク容量 Material Tank Volume (ℓ)	18 (約9kg) 18 (9kg)	
切断可能スプル径 Cutttable Sprue Diameter (mm)	φ 8mm 以下 φ 8mm or smaller	
処理能力 Processing Capacity	間欠投入 (最大1分間で150~200g) Intermittent feeding, 150 through 200g max. per minute	
機械質量 Machine Weight (kg)	168	173

※ 硬質材専用機の処理能力は、ガラス繊維 20% 入り 6 ナイロン樹脂で、最大径 6mm 質量 4g のスプルを粒断した時の数値です。
The hard type Gran-Cutter's processing capacity is the measured value when cutting the sprues; 6-nylon with 20% glass fiber, 6mm-max diameter, 4g-weight.

※ ソフト材専用機の処理能力は、エラストマー樹脂で、最大径 φ 6mm 質量 3g のスプルを粒断した時の数値です。
The soft type Gran-Cutter's processing capacity is the measured value when cutting the sprues; thermoplastic elastomer, 6mm-max diameter, 3g-weight.