

粒断機  
GRAN CUTTER

# SPC II SERIES

MODEL **SPC II-C400 / SPC II-C400S**

## SPC II-C400S

カートリッジタイプ  
Cartridge Type

シリーズ名 モーター (ワット数)  
Series Name Motor (wattage)

無: 硬質材専用 None: Hard Type  
S: ソフト材専用 S: Soft Type

- 処理能力 CAPACITY  
**90~120g / min**
- 切断可能スプル径 SPRUE DIAMETER  
**φ8mm以下 (LESS THAN φ8mm)**
- カートリッジ交換対応  
CARTRIDGE
- 省エネ (インバータ搭載)  
ECO (INVERTER)



SPC II-C400

SPC II-C400S

※ サンプルカットいたします。

※ The sample cut service is available for your sprues and runners.

### 特長 Features

- 粉の発生が非常に少ない  
一度切断した箇所を再度刃が通過しませんので、粉や静電気、熱の発生を極力抑える事ができます。
- ミスカットが驚くほど少ない  
カットした時点で所定の大きさ(バージン材に、より近く粒断される)にカットされる機構ですので、ほとんどミスカットが発生しません。(スクリーンなし)
- 運転音が静か  
必要最低限の切断しかしませんので、運転音が非常に静かです。
- らくらく掃除機構  
静電気の発生を押さえた機構ですので微粒子があらゆる所に付着しないうえ、しかも、大きな扉が下側に開く親切設計ですので、掃除の時間も非常に短縮出来ます。(5~7分位)
- ソフト材もOK  
ソフト材専用機(Sシリーズ)なら、今まで無理だったソフト材も粒断できます。
- Very little dust  
Since the cut sprues and runners do not pass through the blades again, they can be cut with a single swing, which minimizes dust, static electricity, and heat generation.
- Very few miscuts  
Gran-Cutter has the mechanism to cut the sprues and the runners into the certain size (as small as the virgin pellets) and is free from mis-cut (without screen mesh).
- Quiet operation  
Gran-Cutter does not make unnecessary movements, the operation is very quite.
- Easy cleaning  
The granules do not stick to the inner wall of the machine, because static electricity is kept to a minimum. The doors can open wide downward for easy access to the inside and shorter cleaning time (5 to 7 minutes).
- Soft materials ready too.  
The soft type Gran-Cutter SPC-S can now cut the soft type materials, which used to be impossible to cut before.

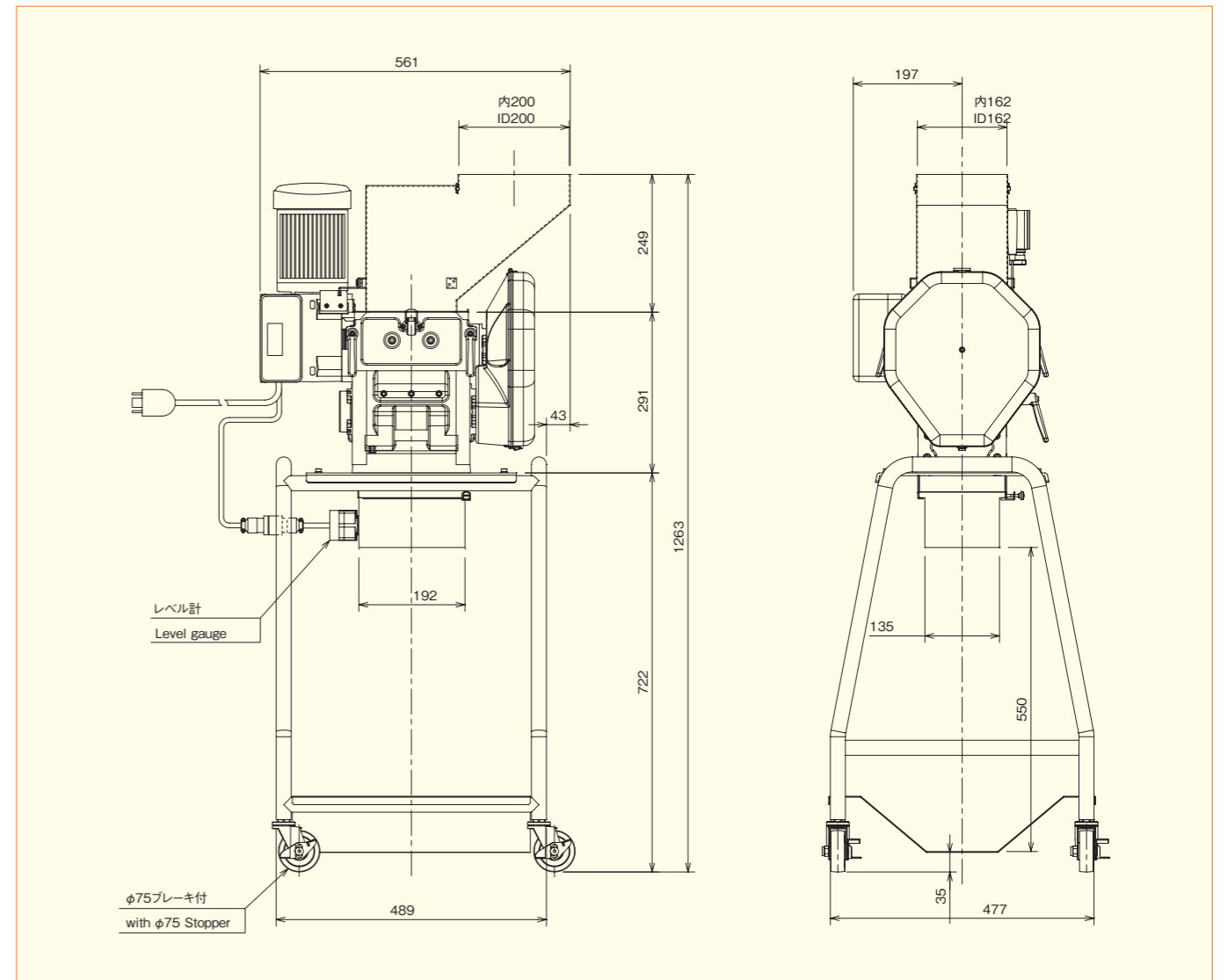

MODEL	SPC II -C400	SPC II -C400S
使用場所 Place of Operation		屋内 Indoor
周囲温度 Ambient Temperature (°C)		-10~+40
周囲湿度 Ambient Humidity (%)		~85
入力電源 Power Input (V)		三相 AC200 (50Hz/60Hz) 3-phase AC200 (50Hz/60Hz)
電源設備容量 Power Equipment Capacity (VA)		430
最大所要電流 Maximum Required Current (A)		2.15
モーター Motor		ギヤードモーター 0.4kW-接地 3P Geared motor 0.4kW-3P, grounded
回転刃 Rotary Cutter		φ130mm 4枚 ・37.5rpm/50Hz ・45rpm/60Hz 130mm diam, 4pcs ・37.5rpm/50Hz ・45rpm/60Hz
プレス移動刃 Press Moving Cutter		2.8mm × 4.5mm 26枚 ・112.5回/min (50Hz) ・135回/min (60Hz) 2.8mm × 4.5mm 26pcs ・112.5cycles/min (50Hz) ・135cycles/min (60Hz)
本体間口 Main Body Opening (mm)		162 × 162
ホッパー間口 Hopper Opening (mm)		200 × 162
材料タンク容量 Material Tank Volume (ℓ)		-
切断可能スプル径 Cutttable Sprue Diameter (mm)		φ8mm以下 φ8mm or smaller
処理能力 Processing Capacity		間欠投入 (最大1分間で90~120g) Intermittent feeding, 90 through 120g max. per minute
機械質量 Machine Weight (kg)	95	100

※) 硬質材専用機の処理能力は、ガラス繊維 20% 入り 6 ナイロン樹脂で、最大径 6mm 質量 4g のスプルを粒断した時の数値です。  
The hard type Gran-Cutter's processing capacity is the measured value when cutting the sprues; 6-nylon with 20% glass fiber, 6mm-max diameter, 4g-weight.

※) ソフト材専用機の処理能力は、エラストマー樹脂で、最大径 φ 6mm 質量 3g のスプルを粒断した時の数値です。  
The soft type Gran-Cutter's processing capacity is the measured value when cutting the sprues; thermoplastic elastomer, 6mm-max diameter, 3g-weight.