



海外向け取出口ロボット
ROBOTS FOR OVERSEAS

TRX SERIES

MODEL TRX-2800Si/3200Si

-  対象成形機 IMM SIZE
1400~2500ton
-  コントローラ CONTROLLER
HRS-1500
-  スマートプログラム
SMART PROGRAMMING
-  スクリーンカスタマイズ
SCREEN CUSTOMIZATION



(intelligent) controller

人間の手の形に合わせて持ちやすく、軽量コンパクト。
Ergonomic design and light weight

8.4型のXGA (1024×768) の高精彩液晶採用。26万色で鮮やかで見やすい。
8.4 XGA(1024x768) high resolution LCD with 260,000 colors

カラフルなLED表示で視認性もアップ。
Colorful LED for high visibility



スクロール & PUSH。
ハーモ独自のジョグダイヤルで操作もスピーディー。
Scroll & Push
HARMO original jog dial for speedy operation.



押しやすい3ポジションイネーブルスイッチで手軽な操作と安全性を確保。
Three-position enable switch for easy operation and safety.



画面の切り替わりや処理速度を飛躍的に向上させました。
Smooth and fast screen changing and data process

従来のRCAコントローラのメンブレンスイッチを継承した押しやすい手動操作スイッチ。
Easy-to-press membrane manual operation switches

便利なユーザープログラミング機能
スマートプログラム
Open program for on-site programming
Smart Programming

自分好みの画面に編集できる
スクリーンカスタマイズ
Customize the screen to your liking.
Screen Customization

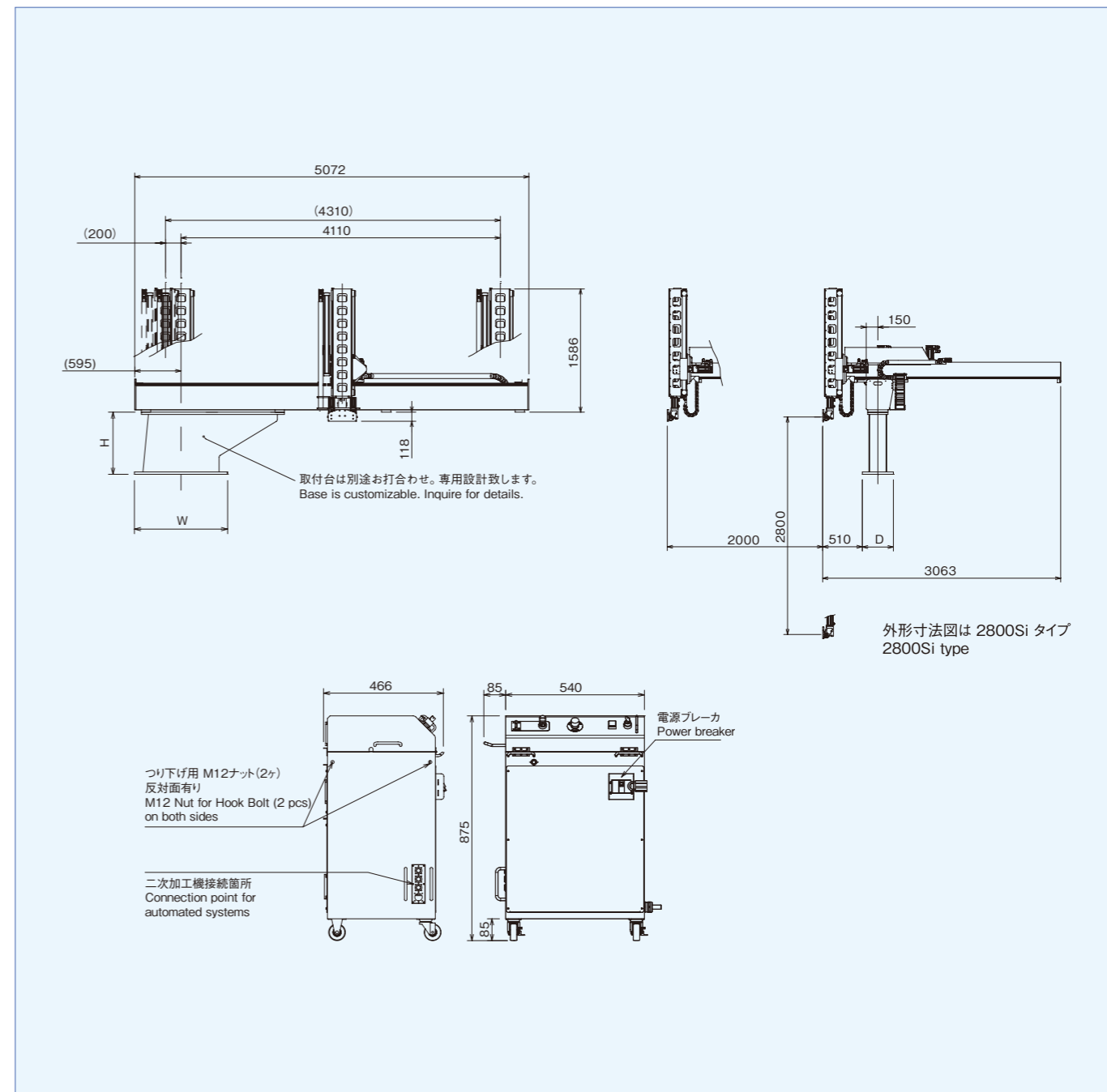

MODEL	TRX-2800Si	TRX-3200Si
上下軸 Vertical axis	3段昇降 Telescopic in 3 pieces	
X軸(トラバース) (標準) Traverse stroke (mm)	4110(4610) (5110) (5610)	
Y軸(キック) (標準) Main kick stroke (mm)	2000 (2500)	
Z軸(メイン上下) (標準) Main arm stroke (mm)	2800	3160
姿勢制御 Wrist unit (°)	90 (姿勢シリンダ 2連・ラック&ピニオン駆動) 90 degrees/Double pneumatic cyl./Rack & Pinion	
最大可搬重量 Max. payload (Kg)	60	
吸着回路 (標準) Vacuum ejector circuit	2連 (φ8mm チューブ) 2 circuits, 8mm Diameter tubes	
製品チャック回路 (標準) Part gripper circuit	2連 (φ4mm チューブ 2本/回路) 2 circuits, 4mm Diameter tube × 2	
メインスプルグリップ回路 Main sprue grip circuit	1連 (φ4mm チューブ 2本/回路) 1 circuit, 4mm Diameter tube × 2	
電源 Power supply (V)	三相 AC200V-220V ± 10% (50Hz/60Hz) 3-phase AC200V-220v ± 10%(50Hz/60Hz)	
最大消費電力 Max power consumption (W)	4000	
電源設備容量 Power equipment capacity (VA)	6400	
最大所要電流 Current consumption (A)	21.5	