

# エアニッパ

## FHV2-OSシリーズ

- 更なる軽量化で取出機への負担を軽減
- 選択豊富なオプション特殊ブレード
- 狭小ピッチ取付対応可能な薄型タイプ

品番	切断能力目安(φmm)		エア消費量 [Nℓ/回]	使用エア圧 [MPa]
	軟質樹脂	硬質樹脂		
FHV2-OS-CL,CS	2.0	1.3	0.031	0.3~0.5

### 軟質樹脂

塩ビ、ポリエステル、ポリエチレン 等

### 硬質樹脂

アクリル、ポリカ、ABS、スチロール、PP、ナイロン 等

### 引き方向スライド



重量:76g

### 押し方向スライド



重量:76g

部品コード	*FHV2-OS-CL4	*FHV2-OS-CS4
適応チューブ	φ4	
配管継手	ワンタッチ継手	
定価	17,000円	
ボディーのみ		
部品コード	*FHV2-OS-CL4-R	*FHV2-OS-CS4-R
定価	12,000円	

## FHV2-OSタイプ用ブレード

### 引き専用

標準ストレート刃



ストレートロング刃



ストレート薄刃



### 押し専用

標準ストレート刃



部品コード	*NY03AJ	*NY03AJL	*NY03AJT	*NY03RAJ
定価	8,700円	12,100円	10,900円	9,500円
適応ボディー	*FHV2-OS-CL-R			*FHV2-OS-CS-R

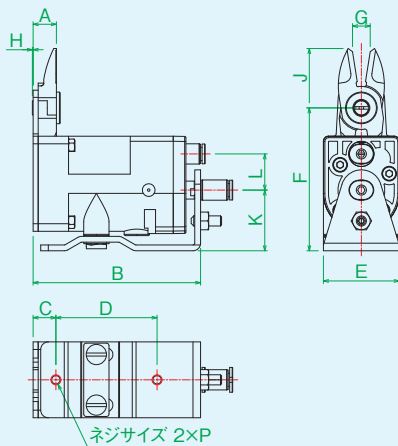

品番	FHV2-OS-CL4	FHV2-OS-CS4	FHV2-1S-CL□	FHV2-1S-CS□
スライド方向と範囲	引き0~3mm	押し0~3mm	引き0~3mm	押し0~3mm
A	8.2	8.2	9.2	9.2
B	56.4	53.4	65.9	62.9
C	6.9	3.9	9.0	6.0
D	40.0	40.0	40.0	40.0
E	19.8	19.8	30.0	30.0
F	46.3	46.3	56.5	56.5
G	5.0	5.0	7.0	7.0
H	0.4	0.4	—	—
J	20.7	20.7	23.5	23.5
K	19.2	19.2	24.0	24.0
L	12.0	12.0	14.3	14.3
P	M4	M4	M4	M4

### FHV2-OS用 取付スペーサ

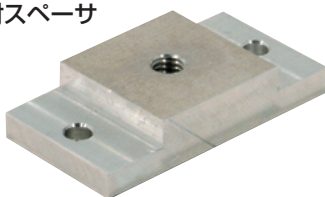

品名	FHV2-OS 取付金具(M8)	FHV2-OS 取付金具(M6)
部品コード	FH0SPB1	FH0SPB2
質量	24g	24g
材質	A5052P	A5052P
定価	1,600円	1,600円

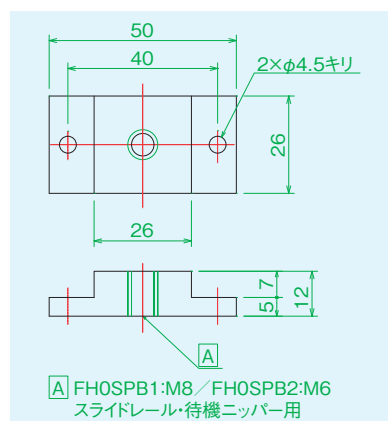

### 〈使用例〉エアニッパ:\*FHV2-OS-CL4 FHV-OS取付金具:FH0SPB1

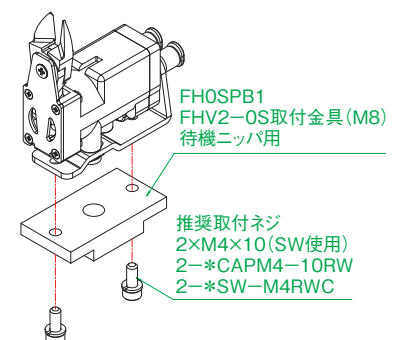

# エアニッパ

## FHV2-1Sシリーズ

- 更なる軽量化で取出機への負担を軽減
- 選択豊富なオプション特殊ブレード
- ワンタッチ継手仕様はφ4・φ6が選択可能

品番	切断能力目安〔φmm〕		エア消費量〔Nℓ/回〕	使用エア圧〔MPa〕
	軟質樹脂	硬質樹脂		
FHV2-1S-CL4, CS4, CL6, CS6	3.5	2.3	0.088	0.3~0.5

### 軟質樹脂

塩ビ、ポリエステル、ポリエチレン 等

### 硬質樹脂

アクリル、ポリカ、ABS、スチロール、PP、ナイロン 等

### 引き方向スライド



重量:165g

### 押し方向スライド



重量:165g

部品コード	*FHV2-1S-CL4	*FHV2-1S-CL6	*FHV2-1S-CS4	*FHV2-1S-CS6
適応チューブ	φ4	φ6	φ4	φ6
配管継手	ワンタッチ継手			
定価	17,000円			
ボディのみ				
部品コード	*FHV2-1S-CL4-R	*FHV2-1S-CL6-R	*FHV2-1S-CS4-R	*FHV2-1S-CS6-R
定価	12,000円			

## FHV2-1Sタイプ用ブレード

### 引き専用

標準ストレート刃    ストレートロング刃    ストレート薄刃    ストレート刃 (超硬チップ付)    クランク刃    ノセ刃



部品コード	*NY10AJ	*NY10AJL	*NY10AJT	*NY10AJB	*NY10AH	*NY10AD
定価	8,900円	12,600円	11,100円	20,300円	22,700円	27,900円
適応ボディ	*FHV2-1S-CL4-R・*FHV2-1S-CL6-R・*FHV2-1S-CNL4-R・*FHV2-1S-CNL6-R					

### 押し専用

標準ストレート刃    クランク刃



部品コード	*NY10RAJ	*NY10RAH
定価	9,700円	23,200円
適応ボディ	*FHV2-1S-CS4-R・*FHV2-1S-CS6-R *FHV2-1S-CNS4-R・*FHV2-1S-CNS6-R	

### FHV2-1S用 取付スペーサ

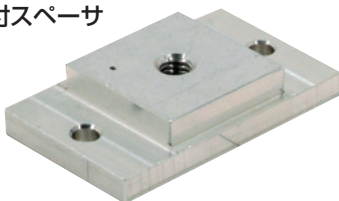

品名	FHV2-1S 取付金具(M8)	FHV2-1S 取付金具(M6)
部品コード	FH1SPB1	FH1SPB2
質量	24g	24g
材質	A5052P	A5052P
定価	3,300円	3,300円

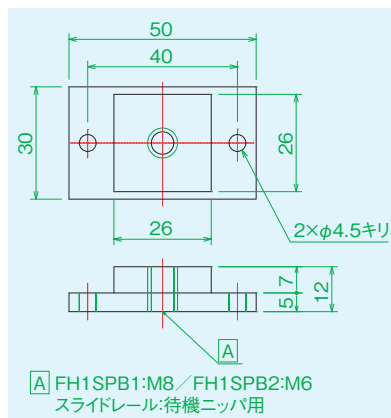

### 〈使用例〉エアニッパ:\*FHV2-1S-CL6 FHV2-1S取付金具:FH1SPB1

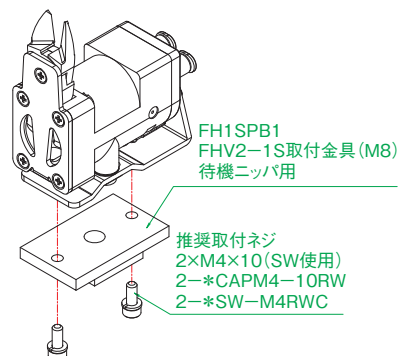

# エアニッパ

FHタイプ(ワンポート方式)

エアニッパ  
FH-0  
(ブレード付き)



エアニッパ  
FH-ON  
(ブレード付き)



エアニッパ  
FH-2  
(ブレード付き)



### 軟質樹脂

塩ビ、ポリエステル、ポリエチレン 等

### 硬質樹脂

アクリル、ポリカ、ABS、スチロール、PP、ナイロン 等

品名	エアニッパ：FH-0	エアニッパ：FH-ON	エアニッパ：FH-2
部品コード	*FH-0	*FH-ON	*FH-2
定価	20,000円	22,000円	35,000円

型式	FH-0	FH-ON	FH-2
本体材質	PBT-G10%		
使用流体	圧縮空気		
作動形式	単動型		
使用圧力範囲 [MPa]	0.3~0.5	0.7	
切断能力目安	軟質樹脂(φmm)	1.5	10
	硬質樹脂(φmm)	1	7
保証耐圧力 [MPa]	0.7		
質量 [g]	45.8	48	442

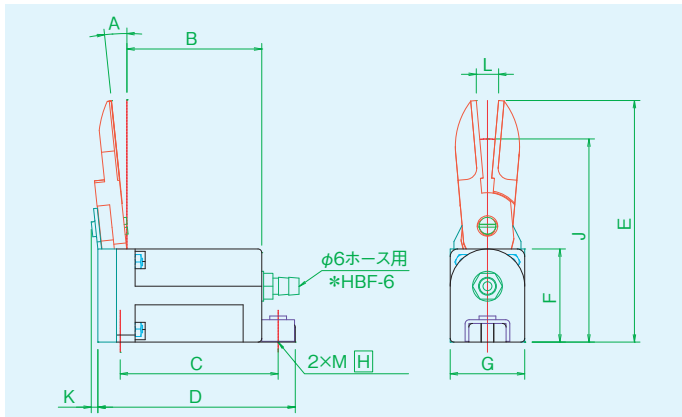

型式	FH-0	FH-ON	FH-2
A (寄せ角度)	6		3
B (奥行)	37	36.2	67.8
C (取付ピッチ)	42.4		80.4
D (本体全長)	53		94.4
E (全高)	57	63	132
F (シリンダ高さ)	25		65
G (全幅)	20		45
H (取付ネジ)	3		5
J (推奨カットポイント)	50.5	54.5	119.5
K (プレート固定ネジ高さ)	1.8	1.8	7
L (刃開き最大)	5	6	12

ブレード(替刃)  
FH-0



ブレード(替刃)  
FH-ON



ブレード(替刃)  
FH-2



品名	ブレード(替刃)：FH-0	ブレード(替刃)：FH-ON	ブレード(替刃)：FH-2
部品コード	*BFH-0	*BFH-ON	*BFH-2
質量	18.2g	20.4g	152g
定価	28,100円	30,300円	51,900円

## アクセサリ

FH-0・FH-ON用取付スペーサ

### FH-0(N)取付金具

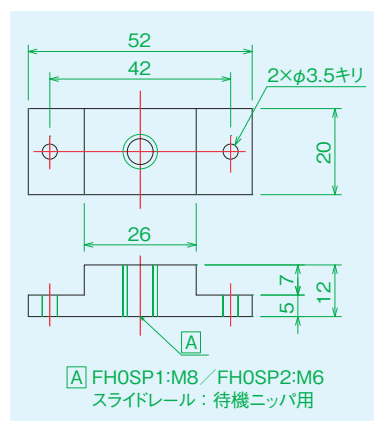
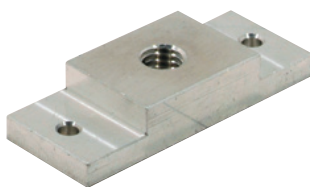

品名	FH0(N) 取付金具(M8)	FH0(N) 取付金具(M6)
部品コード	FHOSP1	FHOSP2
質量	19g	19g
材質	A5052P	A5052P
定価	1,600円	1,600円

### 〈使用例〉

エアニッパ：\*FH-ON

FH-0(N)取付金具：FHOSP1

